

DO IT YOURSELF!

INMEET & MONTAGE INSTRUCTIES

Niet iedereen heeft ervaring met het opmeten en monteren van trapleuningen. We kunnen dit ook voor u verzorgen maar dat gaat u in de kosten terugzien. Om u dat te besparen hebben we een handleiding ontwikkeld die stap voor stap uitlegt hoe u de lengte van de leuning zo precies mogelijk kunt opmeten en deze daarna zelf kunt monteren.

INMETEN TRAPLEUNINGEN

Het is niet lastig om heel precies de exacte lengte van jouw trapleuningen op te meten. Met ons stappenplan is dit in no time gebeurd.

BENODIGDHEDEN

- Rolmaat / meetlint
- Schilderstape
- Pen / potlood

We raden aan om het meten met 2 personen uit te voeren.

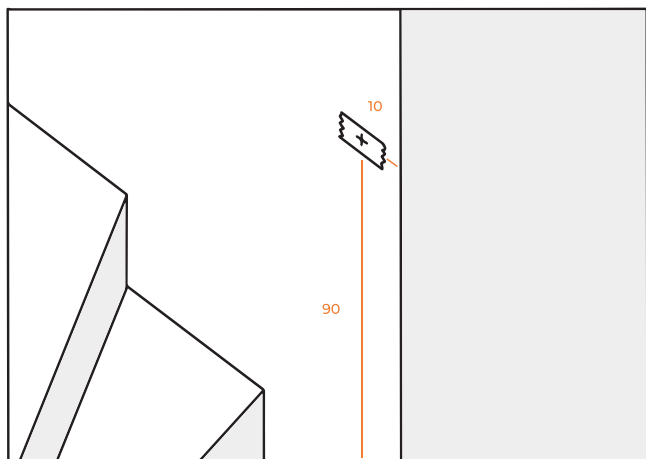
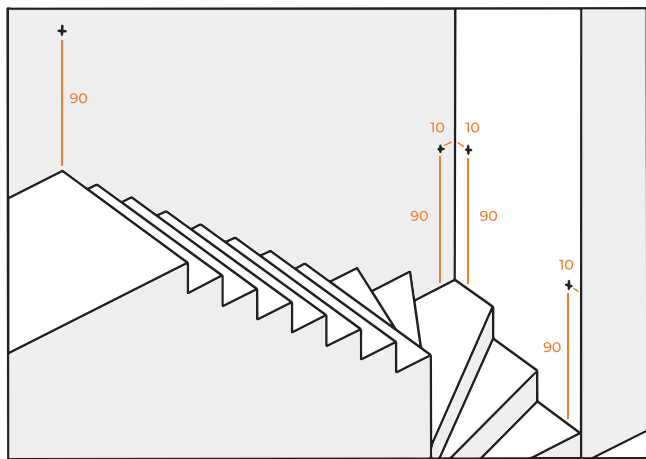
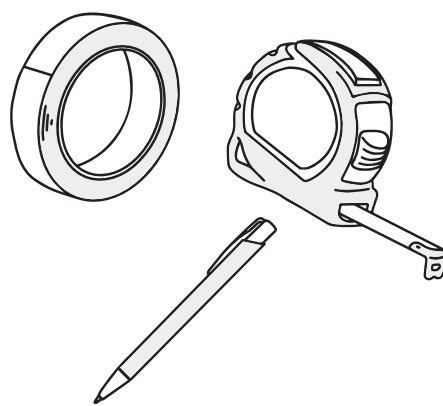

1

We adviseren om beide uiteindes van de trapleuning op 90 cm hoogte van de traptreden en 10 cm van de muur te houden.

Let op lichtsakelaars of stopcontacten. De bedrading in de muur gaat meestal recht omhoog. Hier dus geen steun recht boven plaatsen.

2

Meet bovenstaande hoogtes uit en plak op deze posities een stukje tape.

3

Teken daarna de exacte positie van de uiteindes van de leuning af op het stukje tape.

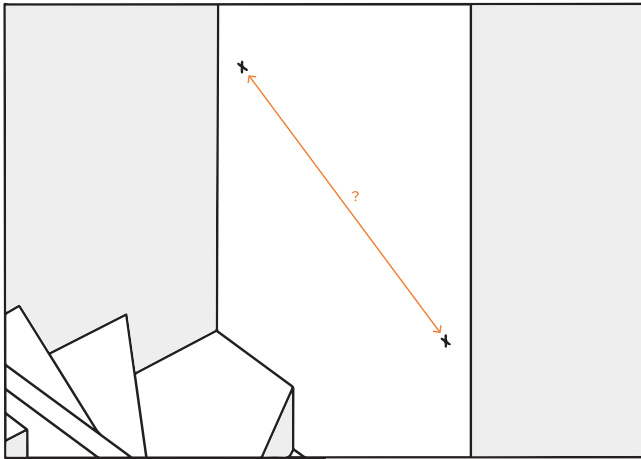

4

Meet van kruisje naar kruisje om de exacte maat van de leuning te bepalen.

5

Herhaal dit bij alle wanden waar een leuning moet komen.

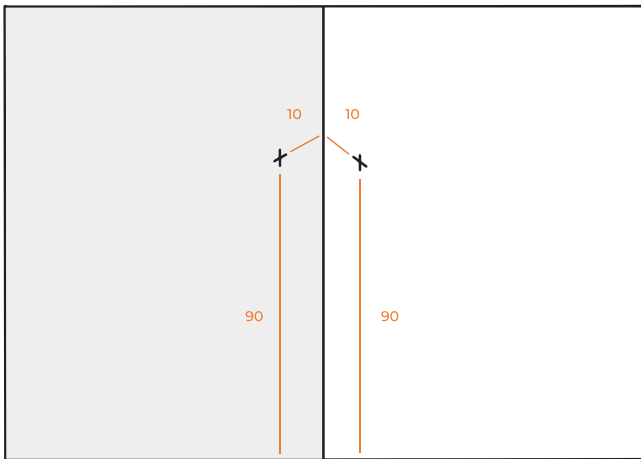

6

Als twee leuning(en) in de hoek naar elkaar toe komen adviseren we de eerstvolgende leuning op dezelfde hoogte te laten beginnen waar de leuning daarvoor eindigde.

Iedere trap is anders.

Mocht het bij u niet op deze manier uitkomen. Neem dan contact met ons op via telefoon of mail zodat we u van maat advies kunnen voorzien.

7

Als u alle stappen heeft gevolgd weet u nu precies alle afmetingen van de leuning(en). Het is aan te raden om de tape te laten zitten zodat u bij de montage deze stappen niet meer hoeft te herhalen.

Houd er wel rekening mee dat de ene tape beter blijft plakken dan de andere. Sommige tape is lastig te verwijderen als deze een lange tijd vastgeplakt heeft gezeten.

MONTAGE RECHTHOEKIGE & VIERKANTE LEUNING

Het monteren van de leuning is alleen te doen maar makkelijker met twee personen. Zorg daarbij altijd dat de handen goed gewassen zijn zodat de muren niet vies worden.

MEEGELEVERD

- Pluggen
- Schroeven
- Zelftappers
- Touw

BENODIGDHEDEN

- Rolmaat / meetlint
- Schilderstape
- Pen / potlood
- Touw
- Klopboor
- Kruis schroevendraaier en/of schroefmachine

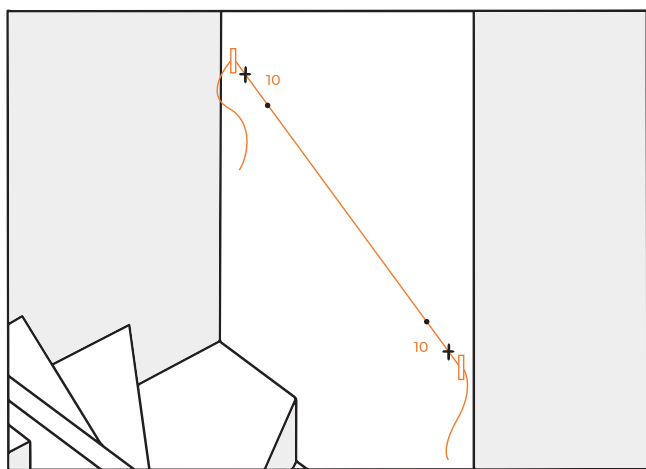
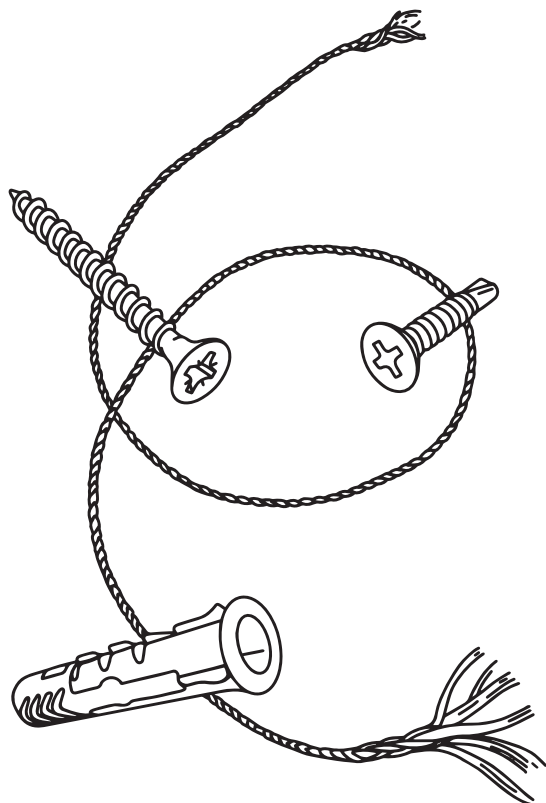

1

Herhaal de stappen van de opmeet methode.

2

Gebruik het touwtje om een rechte lijn te kunnen trekken tussen de twee afgetekende kruisjes. Om je handen vrij te houden kun je het touwtje met tape vastplakken.

Hou goed in de gaten dat het touwtje strak staat.

3

Om de positie van de leuninghouders te bepalen adviseren we om vanaf beide kruisjes 10 cm naar binnen te meten. Zet hier een puntje met een potlood of pen.

Heb je een langere leuning met meer dan twee leuninghouders?

Als we uitgaan van bijvoorbeeld een leuning met drie houders, moet in het midden ook een leuninghouder komen. Dit kun je gemakkelijk bepalen door het midden van de twee afgetekende puntjes te meten en deze ook af te tekenen.

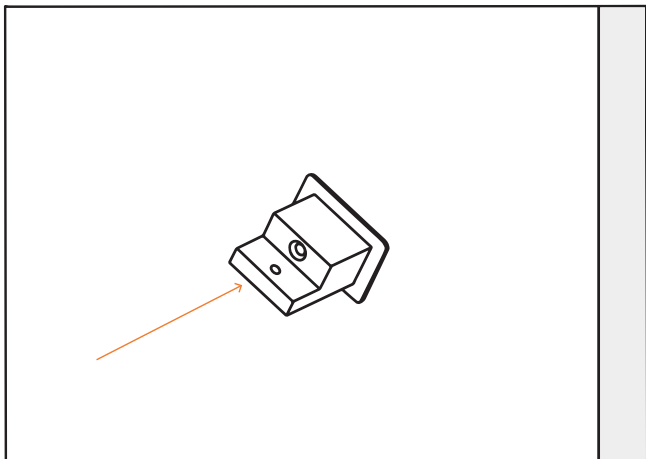

4

Boor gaten op de afgetekende punten. De dikte maat staat op de plug en de diepte van het gat moet minimaal de lengte van de plug zijn.

Plaats de pluggen in de gaten. Als deze op het einde niet helemaal vlak met de muur is, kun je deze met de achterkant van een schroevendraaier het laatste zetje geven.

Als de plug er dan nog steeds niet helemaal in wil kun je een schroef een klein beetje in de plug draaien om deze er weer uit te trekken. Boor het gat dan nog wat dieper en plaats de plug opnieuw.

5

Steek de meegeleverde schroef door het horizontale gat en draai deze aan met een schroevendraaier totdat de leuning steun nog een beetje gedraaid kan worden.

Tip: om beschadiging van de muur tegen te gaan is het handig om de houder alvast op het oog in de juiste graden te zetten.

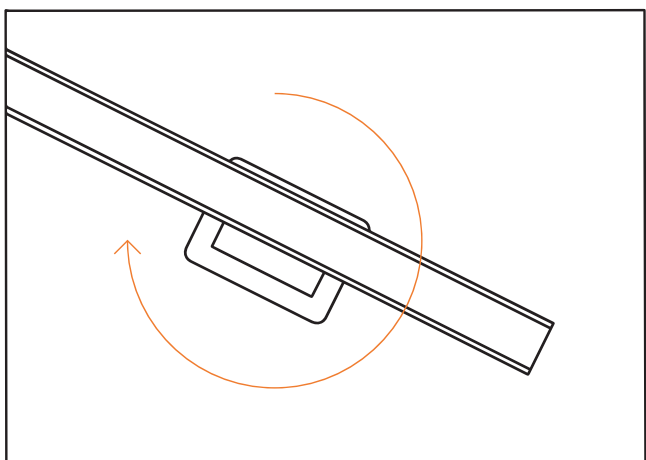

6

Om de exacte graden van de steunen te bepalen kun je de leuning op de steunen leggen. Zorg dat de steunen vlak liggen met de leuning. Haal deze dan voorzichtig van de steunen en draai deze dan strak vast met een schroevendraaier of schroefmachine.

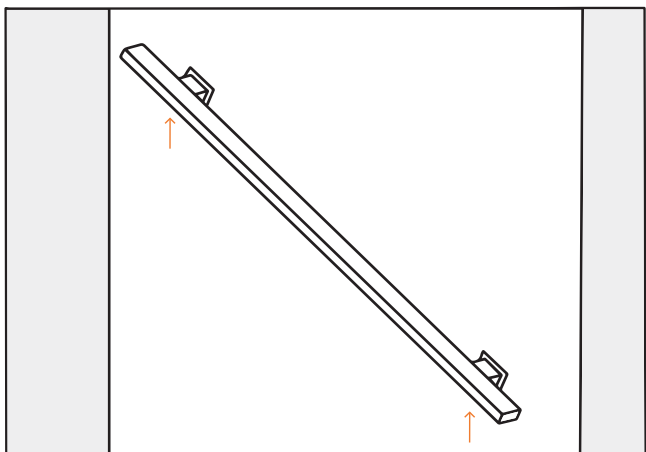

7

Zodra alle steunen op zijn plek zitten kan de leuning bevestigd worden met de meegeleverde zelftappers.

Zorg dat de leuning strak in de uitsparing van de steunen komt te liggen. Daarna kunt u de leuning nog wat verschuiven om de beide uiteindes op dezelfde afstand van de steunen te houden.

U kunt de zelftappers direct van onderuit door de gaatjes van de steunen heen boren. Als dit niet soepel gaat, kunt u ook met een klein boortje de gaatjes voorboren.